

D

# 体育与和平文化

19 BiCNP

类别





# 体育与和平文化

全新海报 艺术与体育作为和平文化的推动力量  
“艺术与文化作为和平文化的推动力量”

## 主办单位

Secretaría de Relaciones Exteriores • Secretaría de Cultura Federal a través del Instituto Nacional de Bellas Artes y Literatura • Gobierno de la CDMX a través de su Secretaría de Cultura • Universidad Nacional Autónoma de México (Coordinación de Difusión Cultural) • Universidad Autónoma Metropolitana (Coordinación de Difusión Cultural) • Museo Arocena de Torreón, Coahuila y Amnistía Internacional • Taiwán International Student Design Competition • Embajada de Estados Unidos de América.

## 1. 参与

- 设计、摄影、美术、传播及相关学科的专业人士和学生均可参加。
- 不限年龄、性别或国籍。
- 参赛作品须为原创，专门为本类别创作（在评奖前未曾发表或参赛）。

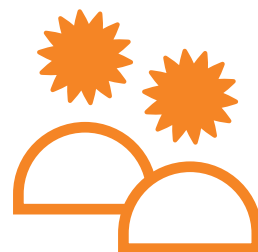

## 2. 主题方向

海报应传达积极的信息，将体育呈现为共处、合作和团队协作的空间，以促进和平文化。

它们可以探讨以下主题：

- 体育实践中的平等与尊重
- 不同群体在体育中的包容性
- 体育作为预防暴力的工具
- 为健康和集体福祉而进行的体育活动
- 游戏和比赛作为合作的象征

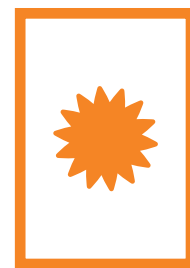

灵感来源: <https://www.decadeonrestoration.org/es>

### 3. 海报报名

注册开放时间为 2026年1月31日至4月30日，网址为：

[www.bienalcartel.org](http://www.bienalcartel.org)

- 每位参赛者可在每个类别中提交最多 4 张单幅海报或 4 套系列海报。
- 每件作品必须按照系统说明在网站上进行数字注册。



### 4. 格式与技法

- 技法与格式：自由
- 所有作品将成为墨西哥国际海报双年展 (BICM) 档案的一部分

#### 文件提交技术规范

- 高分辨率数字文件
- 尺寸：70 x 100 厘米 (竖版) 或 100 x 70 厘米 (横版)
- 分辨率：300 dpi
- 颜色模式：CMYK
- 格式：JPG
- 建议在上传前优化文件

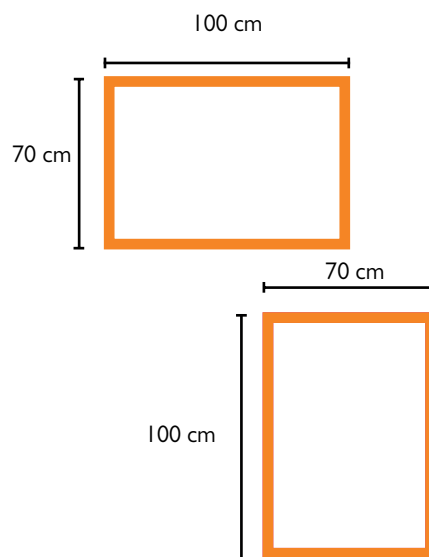

### 5. 入选作品的印刷

- 如若入选，须支付每件入选海报 20 美元以覆盖印刷费用并参加决赛作品展览。入选作者将在适当时间收到通知以完成此要求。
- 参赛者可捐赠额外副本，用于拍卖以支持双年展的资金筹措。

作品注册截止日期：2026年4月30日 23:59。

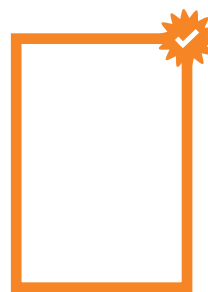

### 6. 评选与展览

- 入选的海报将参加第19届墨西哥国际海报双年展的决赛作品展。
- 第一份作品将使用 HP 技术打印，并于 2026 年 10 月展出。
- 双年展将通过目录、宣传材料、印刷和数字媒体传播入选作品，非营利性使用并始终注明作者。
- 入选的海报还将提交至台湾国际学生设计大赛。

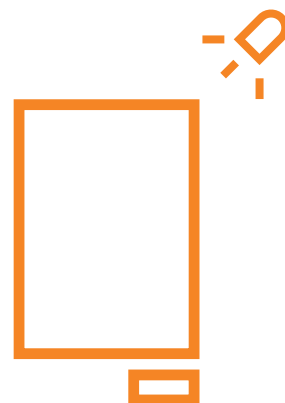

## 7. 结果与评审

### 入选作品公布

2026年7月30日,在 BICM 网站及社交媒体发布

### 现场评审

2026年10月第三周(国际评审团)

### 颁奖与开幕

2026年10月第三周

评审团的决定为最终决定;可授予荣誉奖或宣布无奖项



## 8. 奖项

- 第一名:金牌+证书
  - 第二名:银牌+证书
  - 第三名:铜牌+证书
  - 荣誉提名(由评审团决定)
- 额外奖项(现金或实物)将于2026年1月31日公布。



## 9. 권리 및 아카이브

- BICM은 참가 포스터를 카탈로그, 전시, 디지털 및 홍보 매체에 비영리 목적으로 복제할 수 있으며, 항상 저자를 무기한으로 명시합니다.
- 모든 인쇄 작품은 BICM 아카이브에 보관되며, 선정 작품은 Casa Cartel(UASLP)에 보존됩니다.



## 10. 入选者福利

- 第19届 BICM 目录购买享 30% 折扣
- 在线商店购物享 15% 折扣
- 设计大会工作坊和讲座优先注册
- 免费参加第19届 BICM 闭幕派对

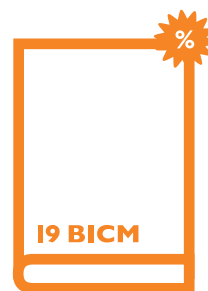

## 11. 特别注意事项

- 含有冒犯伦理、某国文化或影响公共空间的不雅内容的海报将被取消资格。

鼓励参与者提交:

- 增强现实版本
- 解释创作过程的视频(最长2分钟,横向,MP4格式)

